

VRH FX 130/ VRH EX180

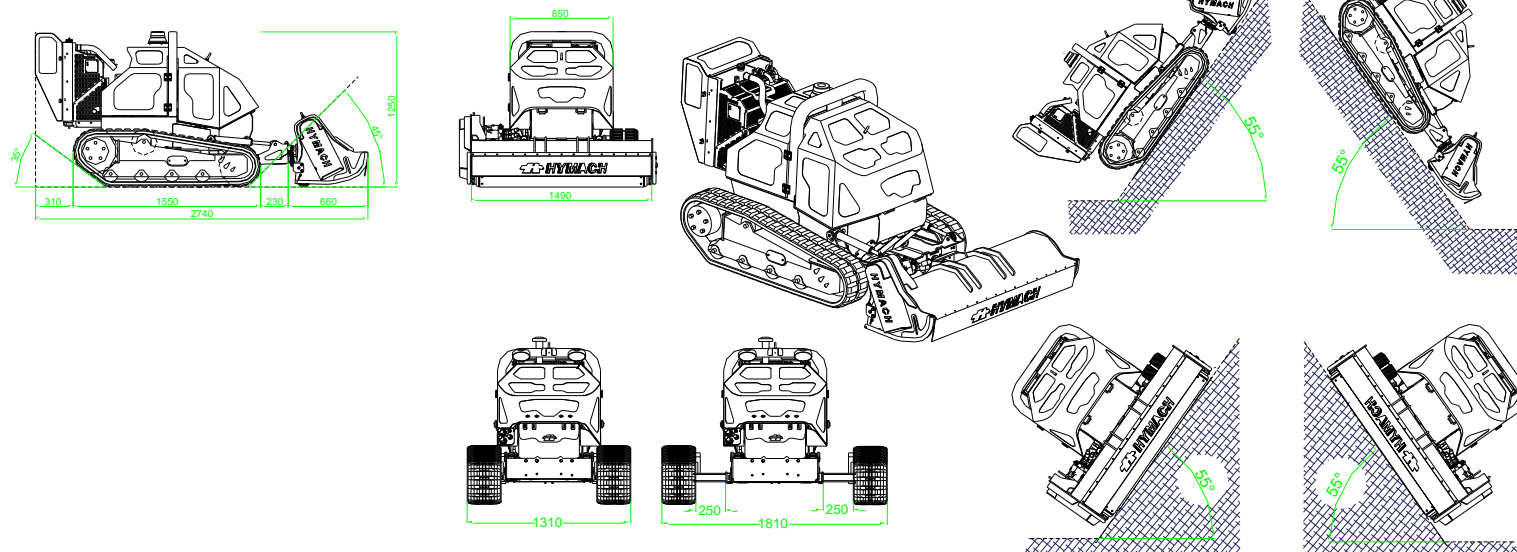

Diesel motor

- 3-cylinder diesel Perkins motor med 40HP Turbo;
- Maximal lutning vid kontinuerlig bearbetning 55 °.
- Kylaren rengörs med vändbara fläktblad.
- Kylvätskans temperatur kontrolleras i kontrollsystemet.

Hydraul system

- Kolmotorer med sluten krets för maskinens framdrivning.
- Automatisk bromsning av Gummilarver.
- Automatisk spänning på gummilarver.
- Sluten krets kolmotor för röjning klipphuvud.
- Kolpumpar med variabelt displacement i sluten krets.
- Kugghjuls pump för service.
- Elektrohydrauliska ventilpaket för hydraulisk kontroll.
- Oljekylare integrerad på diesel motor med vändbar fläkt för rengöring.
- Hydraulolja temperatur på kontrollsystem.
- Hydraultank med 50 L.

Bränsletank

23 L

Kontroller

- Scanreco radiostyrning med grafisk display.
- Hastighet 0-8/km/h framåt eller bakåt.
- Potentiometer för variabel körhastighet från 0 till 100%.
- Potentiometer för riktning befördan justeringen (offset).
- Radiostyrning med kabelanslutning, i nödfall.

Chassi

- Bandvagn med 10 rullar (4 hjul boggi).
- Gummilarver med stål förstärkning ingjuten för bra grepp i sluttningar.
- Vagn bredd 1310 mm.
- På teleskopiska modellen, utdragbara spårvidd till 1810 mm.
- Säkerhet - störtbåge
- 4 lyftkrokar för maskinlyft.
- Arbetsbelysning i led.
- Led varningsfyr

Klipphuvud

- Arbetsbredd 1450 mm.
- Driftöverföring genom flerspårig kraftig rem.
- Höjjustering av både slitstål och stödrulle.
- Justerbart flytläge för klipphuvud.